

## DOMDRUCKREGLER SET 757 LE/S Komplettlösung – Eigenmediumgesteuert

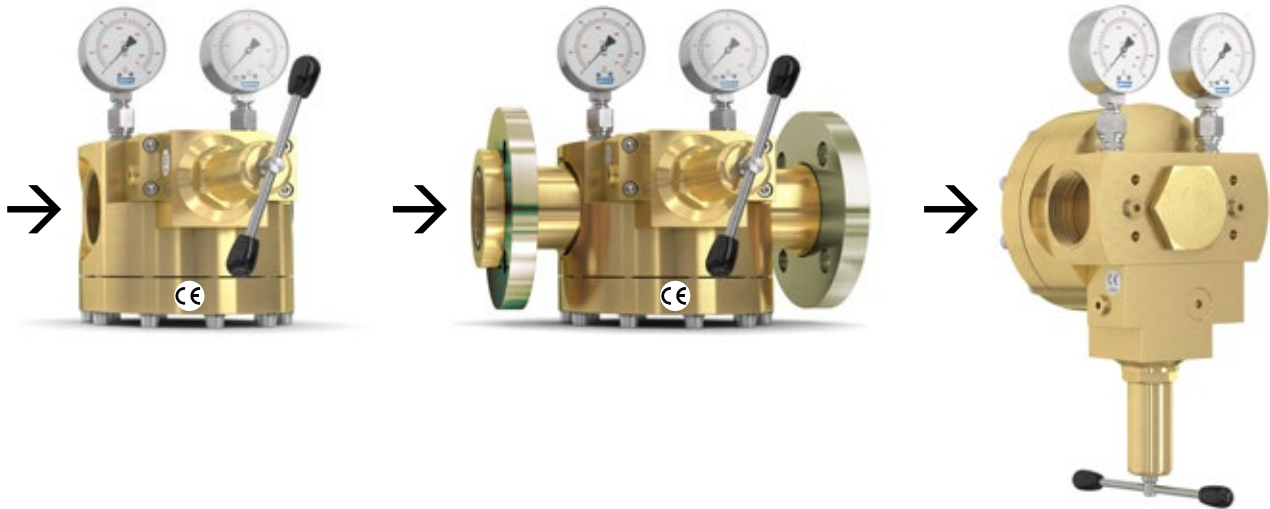

### Hochleistungs-Domdruckregler-Set für den Leitungseinbau.

Für hohe und schwankende Durchflüsse die eine maximale Druckkonstanz erfordern.

#### Eigenschaften

- **Pilot Control Tube (PCT)**  
gewährleistet akkuraten Ausgangsdruck (Arbeitsdruck)
- **Balanced Seat Design (BSD)**  
sorgt für Präzision, Zuverlässigkeit und niedrige Wartungsintervalle
- **Einbaufertige Komplettlösung**  
montiert und getestet mit integriertem Steuerdruckregler, sowie Manometer für Ein- und Ausgangsdruck
- **Eigenmediumgesteuert**  
ermöglicht eine autonome Arbeitsweise (keine separate Gasversorgung erforderlich)
- **Geschlossenes System**  
rücksteuerbar, aber kein Abströmen des Steuergases in die Atmosphäre
- **Einfach zu installieren und bedienen**  
Druckanpassung über die abnehmbare Spindel im dynamischen Zustand jederzeit möglich.  
Anwenderfreundliche und genormte Anschlussmöglichkeiten ermöglichen eine einfache und schnelle Einbindung in das Rohrleitungssystem.  
Der Einbau kann lagenunabhängig im Innen- oder Außenbereich erfolgen.
- mit Glycerin gefüllte Manometer, Sauerstoff-Ausführung ungefüllt

#### Verwendung

Ideal zur Prozessgasversorgung wo Druckkonstanz gefordert wird, selbst dann, wenn Eingangsdrücke und Durchflussleistung variieren.

Eine hohe Durchflussleistung und Druckkonstanz wird selbst bei geringen Druckdifferenzen zwischen Eingangs- und Ausgangsdruck erreicht.

#### Wartung

Wir empfehlen jährlich eine Dichtheitsprüfung durchzuführen. Abhängig von der Intensität des Gebrauches oder der Gasqualität, sollten die beweglichen Teile in regelmäßigen Abständen ausgetauscht werden.

Auf Anfrage ist ein gerätespezifisches Reparaturset erhältlich.

#### Normen/Baubestimmungen

Unternehmen zertifiziert nach ISO 9001, ISO 22000 und DGRL 2014/68/EU Modul H

CE-Kennzeichnung gemäß Druckgeräterichtlinie 2014/68/EU

ATEX 2014/34/EU mit Zündgefahrenanalyse entsprechend EN 1127-1, DIN EN 13463-1 und ZH1/200

Lebensmittelsicher durch HACCP-Analyse

Erfüllt die Anforderungen der EU Vorschriften (EC) 1935/2004, und (EC) 2023/2006

Erfüllt die Anforderungen des deutschen Lebensmittel- und Futtermittelgesetzbuches (LFGB), und ist für den Kontakt mit Lebensmittelgasen geeignet

#### Erhältlich auf Anfrage

Bescheinigungen und Prüfberichte

Andere Dom-Ausführungen

Umschaltssysteme / parallele Versorgungssysteme

Kundenspezifisch / Sonderausführungen

	Modell		
	757 LE/S		
<b>max. Eingangsdruck</b>	CO <sub>2</sub> 25 bar	O <sub>2</sub> 30 bar	andere Gase 40 bar
<b>Ausgangsdruck</b>	0,5 - 10 bar		
	0,5 - 16 bar	0,5 - 30 bar	0,5 - 30 bar
<b>Anschlüsse</b>	loser Flansch DN 50/PN 40 DIN EN 1092-1, G 2 IG, 2" NPT IG		
<b>Kv-Wert</b>	15		
<b>Koeffizient gem. DIN EN ISO 7291</b>	Druckanstiegskoeffizient nach dem Schließen R = 0,27 Ungleichmäßigkeitskoeffizient I = 0,32		
<b>Temperaturbereich</b>	-30 °C bis +50 °C		
<b>Gehäuse</b>	Messing		
<b>Regeleinsatz</b>	Edelstahl (1.4305)		
<b>Membrane</b>	CR		
<b>O-Ring</b>	NBR		
<b>Feder</b>	Edelstahl (1.4310)		
<b>Manometer</b>	Edelstahl Gehäuse, DIN EN ISO 5171 für O <sub>2</sub> , DIN EN 837-1 Glycerin gefüllt für andere Gase		
<b>Gewicht</b>	mit Flansch ca. 26 kg ohne Flansch ca. 17 kg		

Eingangsdruck ■  
Steuerdruck ■  
Ausgangsdruck ■

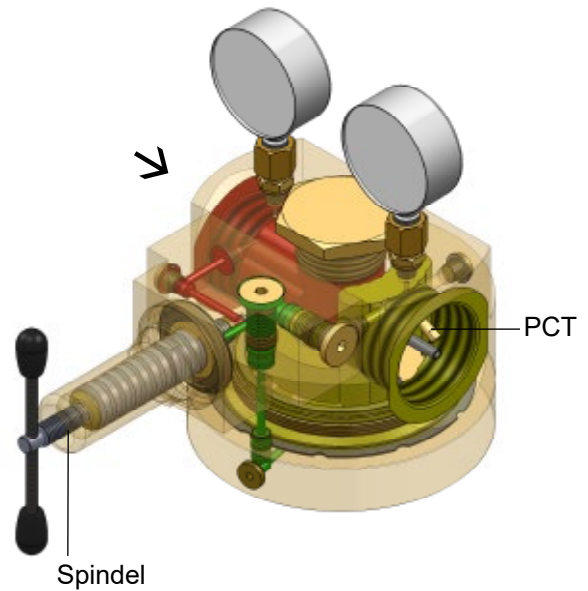

andere Werkstoffe (Materialkombinationen) auf Anfrage

Modell	Anschluss G	Abmessungen in mm							
		A	B	C	H	L	O (O-Ring)	S	SW
757	2" IG	197,6	79	8,5	ca. 237	141	–	77	–
	2" NPT IG	197,6	79	8,5	ca. 237	205 (L+2xC <sub>1</sub> )	–	77	70
	DN 50/PN 40	197,6	79	8,5	ca. 237	281	62	77	90

andere Anschlüsse auf Anfrage

Variante

2" IG    2" NPT IG

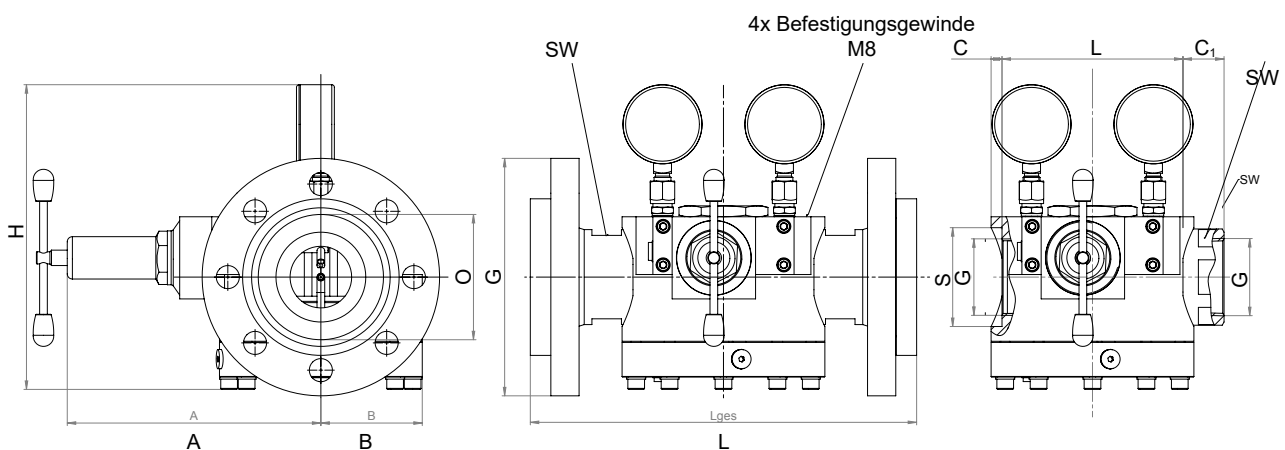

**Beispiele des Druckregelverhaltens**  
(Stickstoff, 20 °C : geltender Umrechnungsfaktor x 0,8 für CO<sub>2</sub>)

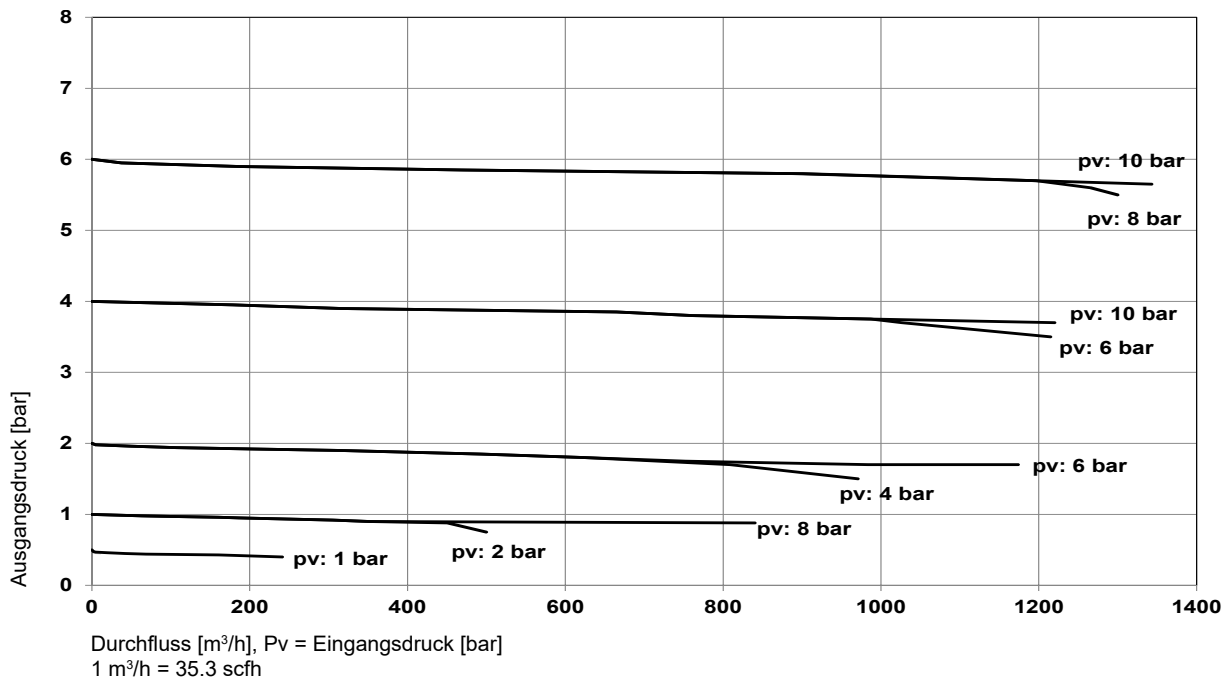

**Kennlinie “Maximaler Durchfluss”**

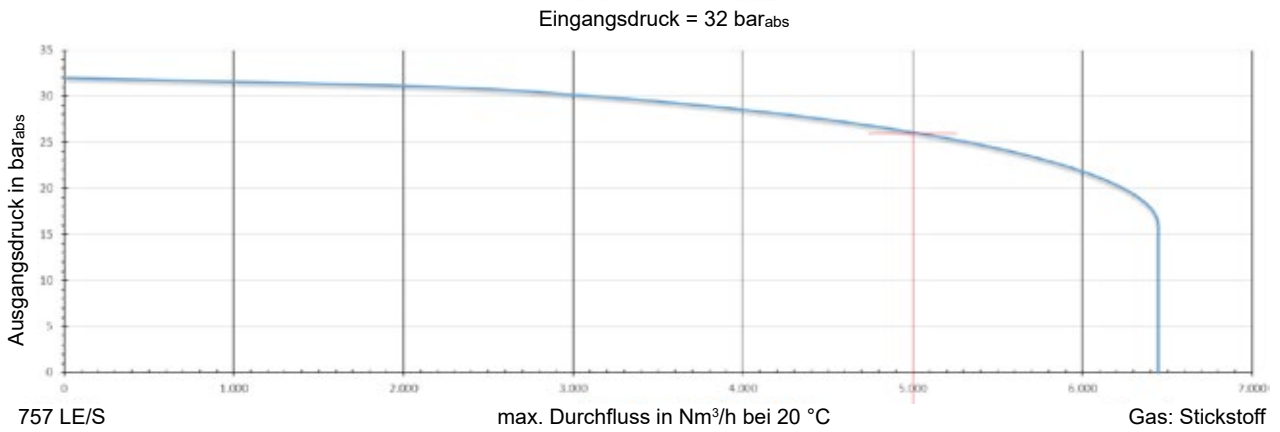

Beispiel:  
Eingangsdruck: 32 bar<sub>abs</sub>  
Ausgangsdruck: 26 bar<sub>abs</sub>  
max. Durchfluss: 5.000 Nm³/h  
Gas: Stickstoff

individuelle Graphen mit Ihren Parametern auf Anfrage

### Anschluss-Kombinationen

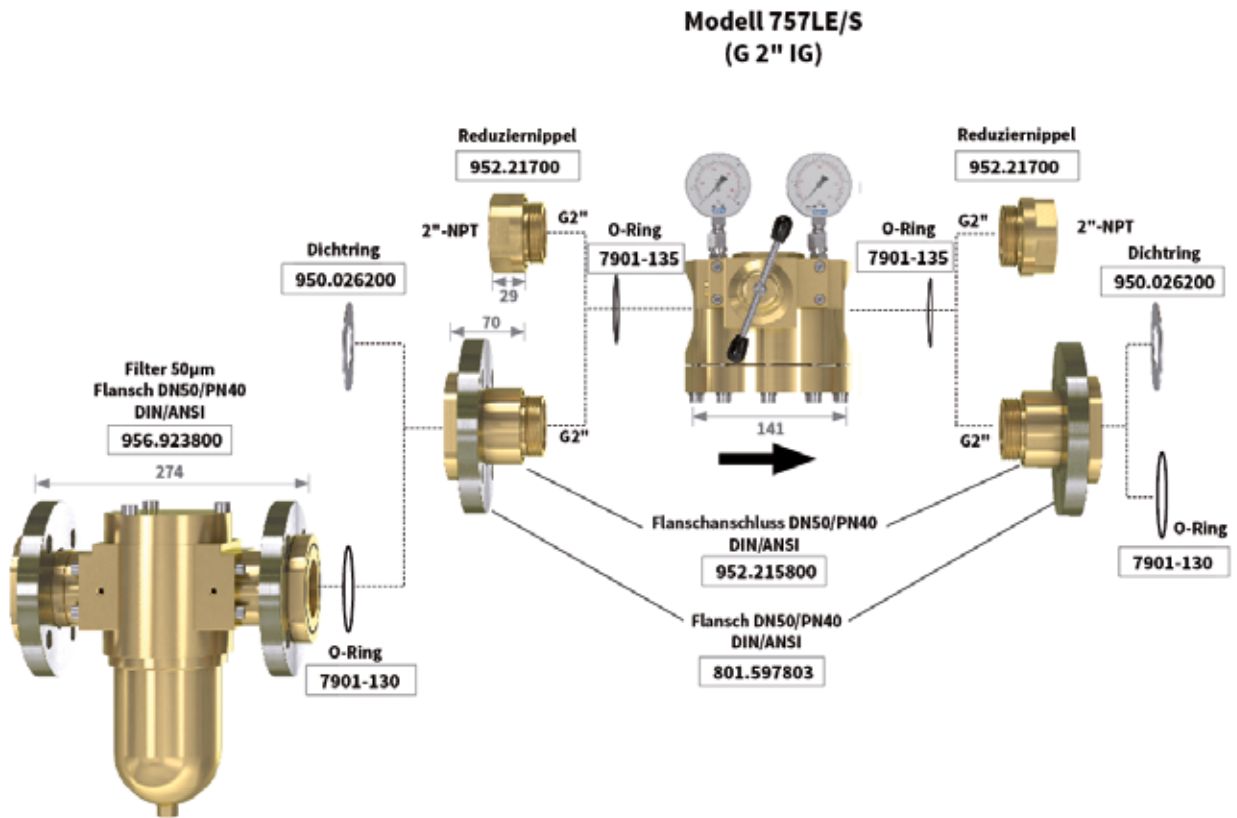

Reparaturset	
Modell	Bestell-Nr.
757LE/S	962.000065

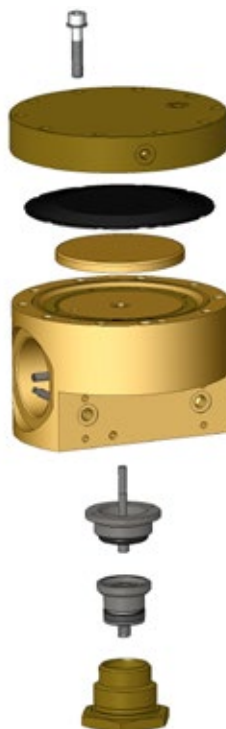

## DOMDRUCKREGLER SET 757 LE/S-ES Komplettlösung – Eigenmediumgesteuert

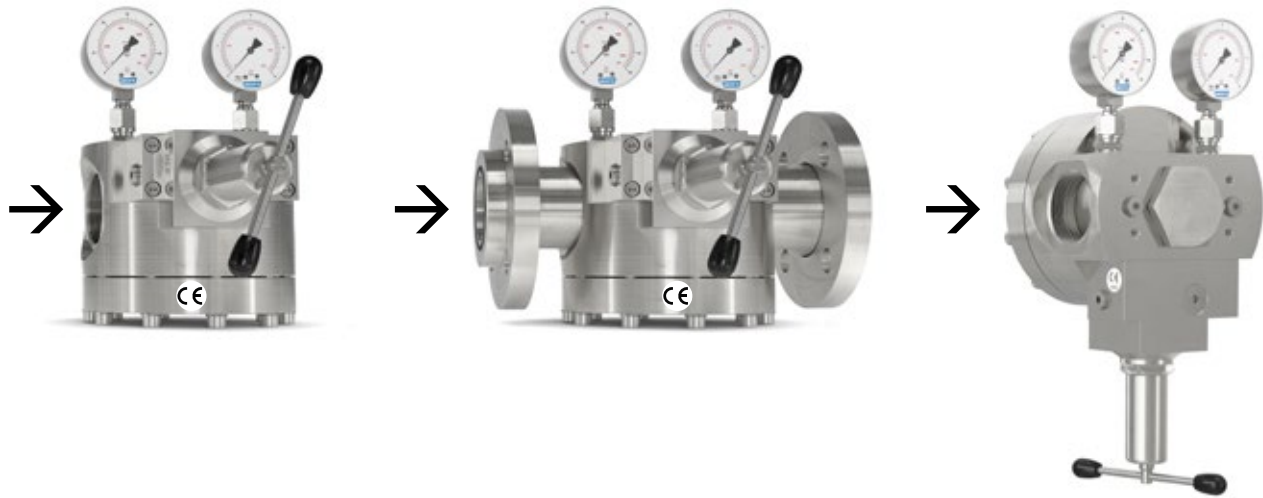

### Hochleistungs-Domdruckregler-Set für den Leitungseinbau.

Für hohe und schwankende Durchflüsse die eine maximale Druckkonstanz erfordern.

#### Eigenschaften

- **Pilot Control Tube (PCT)**  
gewährleistet akkuraten Ausgangsdruck (Arbeitsdruck)
- **Balanced Seat Design (BSD)**  
sorgt für Präzision, Zuverlässigkeit und niedrige Wartungsintervalle
- **Einbaufertige Komplettlösung**  
montiert und getestet mit integriertem Steuerdruckregler, sowie Manometer für Ein- und Ausgangsdruck
- **Eigenmediumgesteuert**  
ermöglicht eine autonome Arbeitsweise (keine separate Gasversorgung erforderlich)
- **Geschlossenes System**  
rücksteuerbar, aber kein Abströmen des Steuergases in die Atmosphäre
- **Einfach zu installieren und bedienen**  
Druckanpassung über die abnehmbare Spindel im dynamischen Zustand jederzeit möglich.  
Anwenderfreundliche und genormte Anschlussmöglichkeiten ermöglichen eine einfache und schnelle Einbindung in das Rohrleitungssystem.  
Der Einbau kann lagenunabhängig im Innen- oder Außenbereich erfolgen.
- mit Glycerin gefüllte Manometer, Sauerstoff-Ausführung ungefüllt

#### Verwendung

Ideal zur Prozessgasversorgung wo Druckkonstanz gefordert wird, selbst dann, wenn Eingangsdrücke und Durchflussleistung variieren.

Eine hohe Durchflussleistung und Druckkonstanz wird selbst bei geringen Druckdifferenzen zwischen Eingangs- und Ausgangsdruck erreicht.

#### Wartung

Wir empfehlen jährlich eine Dichtheitsprüfung durchzuführen. Abhängig von der Intensität des Gebrauches oder der Gasqualität, sollten die beweglichen Teile in regelmäßigen Abständen ausgetauscht werden.

Auf Anfrage ist ein gerätespezifisches Reparaturset erhältlich.

#### Normen/Baubestimmungen

Unternehmen zertifiziert nach ISO 9001, ISO 22000 und DGRL 2014/68/EU Modul H

CE-Kennzeichnung gemäß Druckgeräterichtlinie 2014/68/EU

ATEX 2014/34/EU mit Zündgefahrenanalyse entsprechend EN 1127-1, DIN EN 13463-1 und ZH1/200

Lebensmittelsicher durch HACCP-Analyse

Erfüllt die Anforderungen der EU Vorschriften (EC) 1935/2004, und (EC) 2023/2006

Erfüllt die Anforderungen des deutschen Lebensmittel- und Futtermittelgesetzbuches (LFGB), und ist für den Kontakt mit Lebensmittelgasen geeignet

#### Erhältlich auf Anfrage

Bescheinigungen und Prüfberichte

Andere Dom-Ausführungen

Umschaltssysteme / parallele Versorgungssysteme

Kundenspezifisch / Sonderausführungen

	Modell		
	757 LE/S-ES		
<b>max. Eingangsdruck</b>	CO <sub>2</sub> 25 bar	O <sub>2</sub> 30 bar	andere Gase 40 bar
<b>Ausgangsdruck</b>	0,5 - 10 bar		
	0,5 - 16 bar	0,5 - 30 bar	0,5 - 30 bar
<b>Anschlüsse</b>	loser Flansch DN 50/PN 40 DIN EN 1092-1, G 2 IG, 2" NPT IG		
<b>Kv-Wert</b>	15		
<b>Koeffizient gem. DIN EN ISO 7291</b>	Druckanstiegskoeffizient nach dem Schließen R = 0,27 Ungleichmäßigkeitskoeffizient I = 0,32		
<b>Temperaturbereich</b>	-30 °C bis +50 °C		
<b>Gehäuse</b>	Edelstahl (1.4404)		
<b>Regeleinsatz</b>	Edelstahl (1.4404)		
<b>Membrane</b>	CR		
<b>O-Ring</b>	NBR		
<b>Feder</b>	Edelstahl (1.4310)		
<b>Manometer</b>	Edelstahl Gehäuse, DIN EN ISO 5171 für O <sub>2</sub> , DIN EN 837-1 Glycerin gefüllt für andere Gase		
<b>Gewicht</b>	mit Flansch ca. 26 kg ohne Flansch ca. 17 kg		

Eingangsdruck ■  
 Steuerdruck ■  
 Ausgangsdruck ■

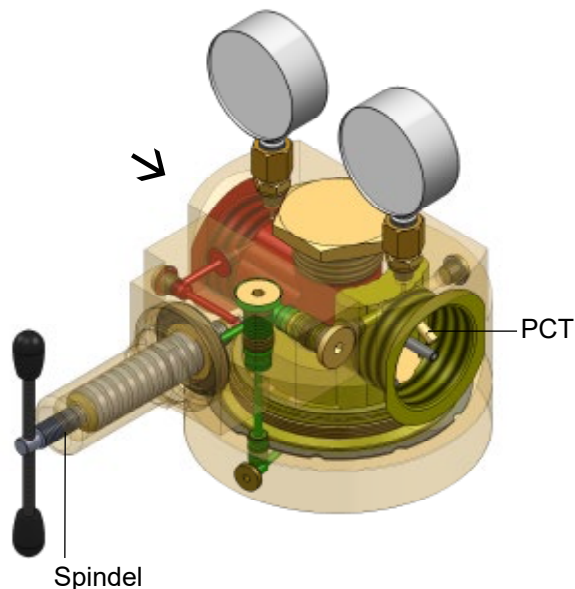

andere Werkstoffe (Materialkombinationen) auf Anfrage

Modell	Anschluss G	Abmessungen in mm							
		A	B	C	H	L	O (O-Ring)	S	SW
757	2" IG	197,6	79	8,5	ca. 237	141	–	77	–
	2" NPT IG	197,6	79	8,5	ca. 237	205 (L+2xC <sub>1</sub> )	–	77	70
	DN 50/PN 40	197,6	79	8,5	ca. 237	281	62	77	90

andere Anschlüsse auf Anfrage

Variante  
 2" IG    2" NPT IG

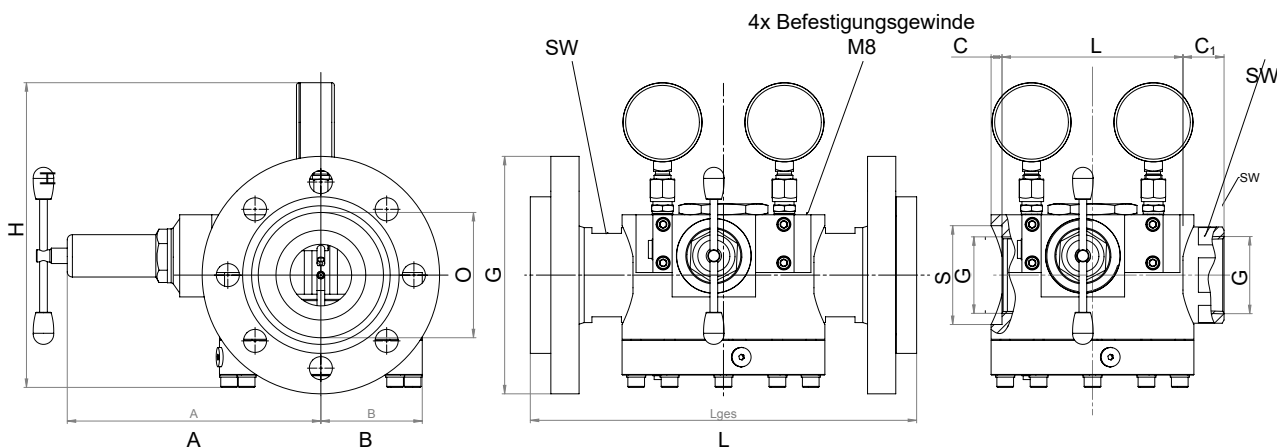

**Beispiele des Druckregelverhaltens**  
(Stickstoff, 20 °C : geltender Umrechnungsfaktor x 0,8 für CO<sub>2</sub>)



**Kennlinie “Maximaler Durchfluss”**

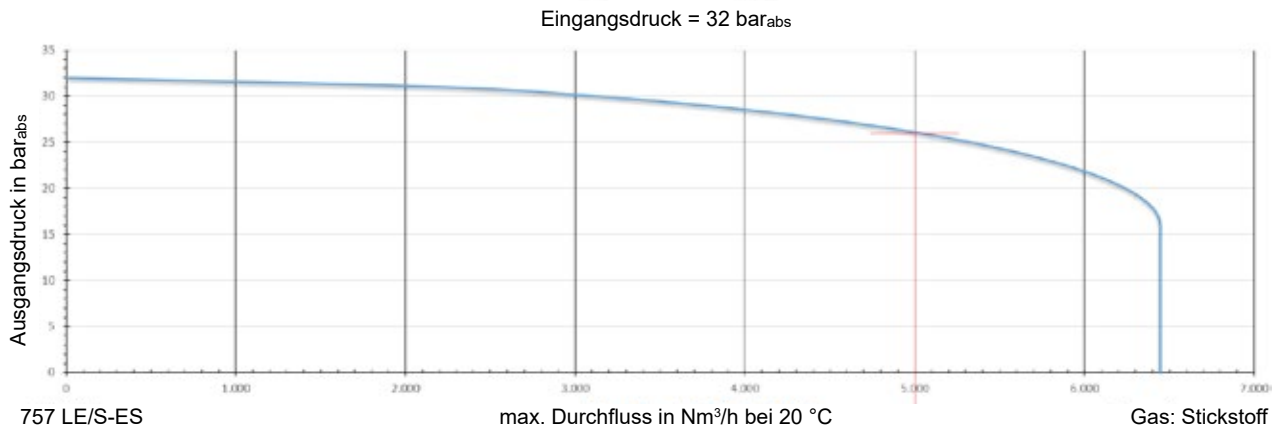

Beispiel:  
Eingangsdruck: 32 bar<sub>abs</sub>  
Ausgangsdruck: 26 bar<sub>abs</sub>  
max. Durchfluss: 5.000 Nm³/h  
Gas: Stickstoff

individuelle Graphen mit Ihren Parametern auf Anfrage

Reparaturset	
Modell	Bestell-Nr.
757LE/S-ES	962.000065

